

Группа предприятий «ДЭМИ»

Полка навесная задняя двойная СУТ.15.240

**для стола модели
СУТ.15; СУТ.16; СУТ.17-04; СУТ.19; СУТ.25**

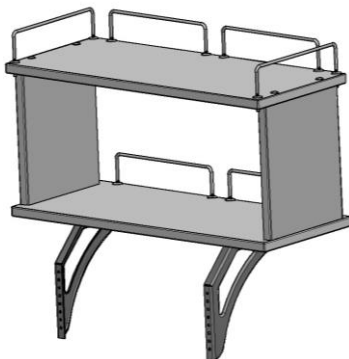

**Паспорт и руководство
по сборке и эксплуатации**

**ООО «ПК Дэми» 614064, Россия,
г. Пермь, ул. Усольская, 15
тел.: (342)249-52-82, 249-52-84
e-mail: info@dami.ru
сайт: www.dami.ru**

1. НАЗНАЧЕНИЕ

Полка навесная задняя двойная (далее полка) предназначена для установки на стол СУТ.15, СУТ.16; СУТ.17-04; СУТ.19; СУТ.25.

2. ТЕХНИЧЕСКИЕ ХАРАКТЕРИСТИКИ

В рабочем положении полка должна иметь следующие размеры и характеристики:











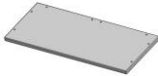

Размеры и характеристики	Модель СУТ.15.240
Размеры полки (длина × ширина), мм	600×250
Высота полки, мм	286±5
Вес, кг (не более)	7

3. ИСПОЛЬЗУЕМЫЕ МАТЕРИАЛЫ

Элементы конструкции	Материал	Поставщик
Полки и боковые стенки	-ЛДСП Плита 1/1 М-Оц-Гл-У ГОСТ Р 52078-2003 Эмиссия Е1, толщина 18	Россия
Кронштейн, ограничители	Сталь 10 ГОСТ 1050-88	Россия

4. КОМПЛЕКТНОСТЬ

В комплект обязательной поставки входит:

Поз	Рис.	Наименование	Кол-во (шт.)
1.		СУТ.15.220-01 Полка (600×250 мм)	1
2.		СУТ.15.220-02 Полка (600×250 мм)	1
3.		СУТ.15.250 Стенка боковая	2
4.		СУТ.12.211 Кронштейн	2
5.		Паспорт и руководство по сборке и эксплуатации	1
6.		Упаковочная тара (картонная коробка)	1
Пакет № 10 (3 пакета)			
1.		СУТ.11.231-02 Ограничитель	2
2.		Шайба А.6.01.016 ГОСТ 6958-78	8
3.		Гайка колпачковая М6	4
Пакет № 33			
1.		Винт конфирмат KON7,0x50	8
2.		Заглушка конфирмата	4
Пакет № 20*			
1.		Саморез с прессшайбой 4,2x16 остр.	4
2.		Винт АМ5-6gx20.016 ГОСТ 17473-80	4
3.		Шайба 5.65Г.016 ГОСТ 10463-81	4

5. СБОРКА ПОЛКИ

5.1. К полке (поз. 1) прикрутить стенки боковые (поз. 3) при помощи винтов конфирмат (поз. 1 пакет № 33) (См. рис. 1).

Примечание: Четыре отверстия под саморезы, для крепления кронштейнов (поз. 4), должны быть с верхней стороны поверхности полки, согласно рис. 1.

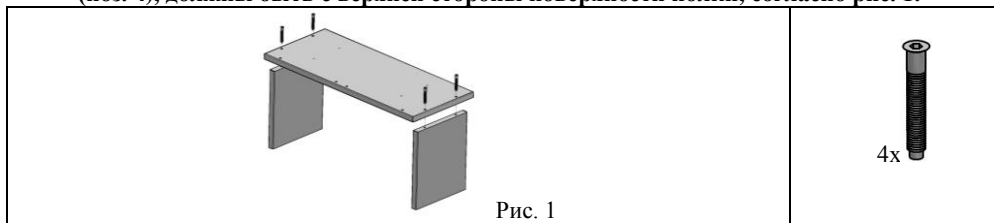

5.2. К сборке по п. 5.1 прикрутить полку (поз. 2) при помощи винтов конфирмат (поз. 1 пакет № 33), винты конфирмат закрыть заглушками (поз. 2 пакет № 33) (См. рис. 2).

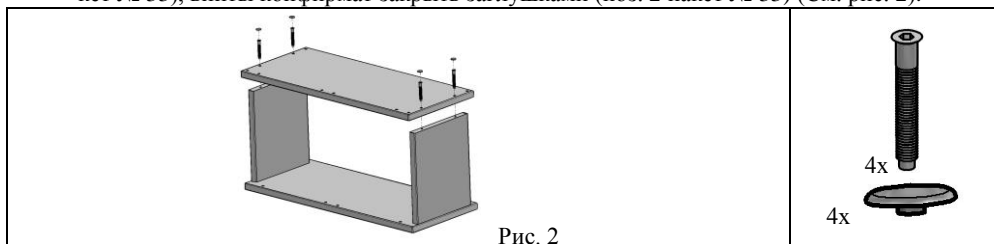

5.3. На ограничители (поз. 1 пакет № 10) надеть шайбы (поз. 2 пакет № 10) (См. рис. 3).

5.4. В сборку по п. 5.2. вставить ограничители в сборе (сборка по п. 5.3.) и через шайбы (поз. 2 пакет №10) прикрутить до упора гайками колпачковыми (поз. 3 пакет № 10), затянуть (См. рис. 4).

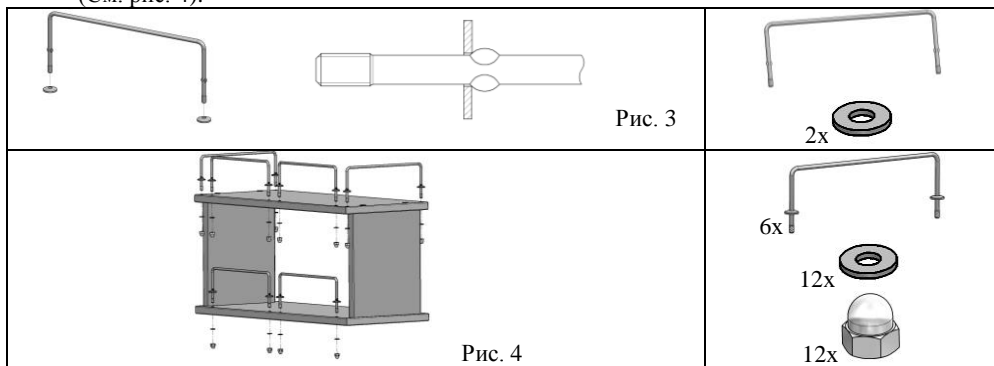

5.5. К сборке по п. 5.4. снизу прикрутить кронштейны (поз. 4) при помощи саморезов с прессшайбами (поз. 1 пакет № 20) (См. рис. 5).

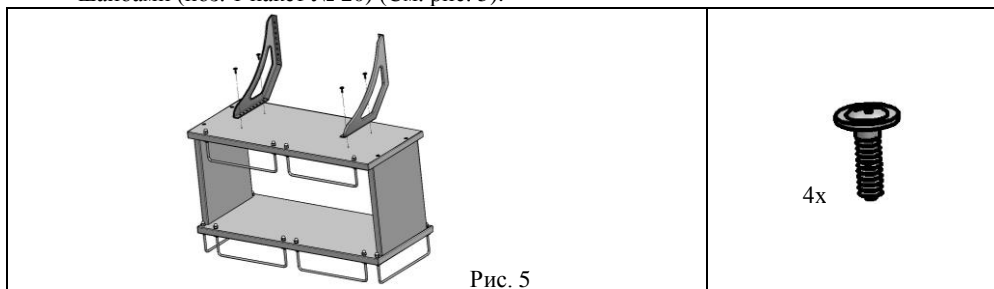

5.6. Установка полки

5.6.1. Из стенки задней основания стола удалить заглушки технологические и прикрутить полку при помощи винтов (поз. 2 пакет № 20), через шайбы (поз. 3 пакет № 20), согласно рис. 6.

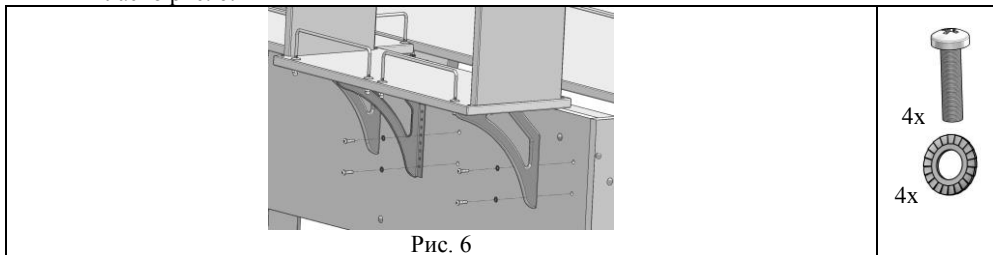

Примечание: После удаления заглушек из стола СУТ.17-04 необходимо предварительно вбить гайки усовые (пакет № 57 стола СУТ.17-04) в заднюю стенку так, чтобы они «смотрели» внутрь стола (см. п. 4.1.2. паспорта СУТ.17-04).

6. УКАЗАНИЯ ПО ЭКСПЛУАТАЦИИ

6.1. Полку допускается эксплуатировать только в составе столов моделей СУТ.15, СУТ.16; СУТ.17-04, СУТ.19, СУТ.25.

7. ТРЕБОВАНИЯ БЕЗОПАСНОСТИ

7.1. Эксплуатация полки с ослабленной затяжкой крепежных элементов не допускается.

7.2. Равномерно распределенная нагрузка на полку навесную не должна превышать 20 кг.

7.3. Не допускается попадание влаги, кислот, щелочей на детали полки.

8. СВЕДЕНИЯ О ПРИЁМКЕ

Полка проверена на соответствие требованиям действующей конструкторской документации, утвержденного образца – эталона и признана годной для эксплуатации.

Дата изготовления _____

Подпись и отпечаток личного клейма лица, ответственного за приемку и упаковку продукции.

9. ГАРАНТИИ ИЗГОТОВИТЕЛЯ

Предприятие-изготовитель гарантирует качество полки в составе стола, при соблюдении потребителем правил и рекомендации, указанных в паспорте и руководстве по сборке и эксплуатации.

Гарантийный срок хранения и эксплуатации 18 месяцев при наличии в паспорте и руководстве по сборке и эксплуатации отметки о дате продажи, заверенной штампом торговой организации.

Срок эксплуатации 10 лет. По истечении срока службы полка подлежит утилизации по видам применяемых материалов, как бытовые отходы.

10. СВЕДЕНИЯ О ПРОДАЖЕ

Дата продажи _____

Подпись ответственного лица и штамп торговой организации.

Внимание! Предприятие-изготовитель постоянно работает над совершенствованием выпускаемой продукции и ее упаковкой, поэтому некоторые конструктивные элементы могут не найти отражение в данном руководстве.